

# Umbau Fristar-2 WP in Fristar-3 WP

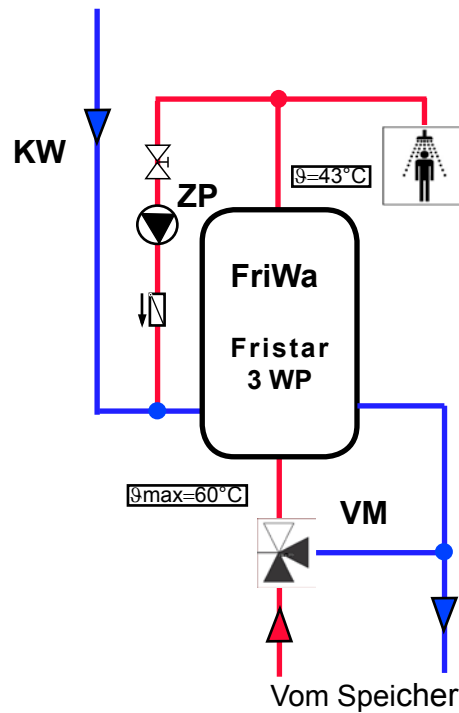
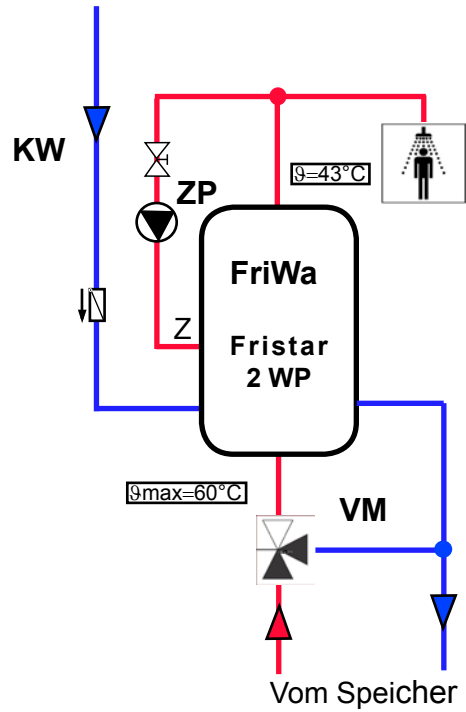

Die Frischwasserstation Fristar-2 wurde in Fristar-3 umgebaut die durch ein zusätzliches Regelventil eine bessere Temperaturkonstanz und verringerte Durchmischung des Speicherinhalts gewährleisten soll.

Dazu musste die Montage der Pumpe, das zusätzliche Regelventil, ein zusätzlicher Temperatursensor anstelle des Anlegefühlers und die Steuerelektronik getauscht werden (siehe Bilder).

Durch den Umbau ändert sich auch die Funktion der Zirkulation. Der Anschluss „Z“ wird nicht mehr benötigt

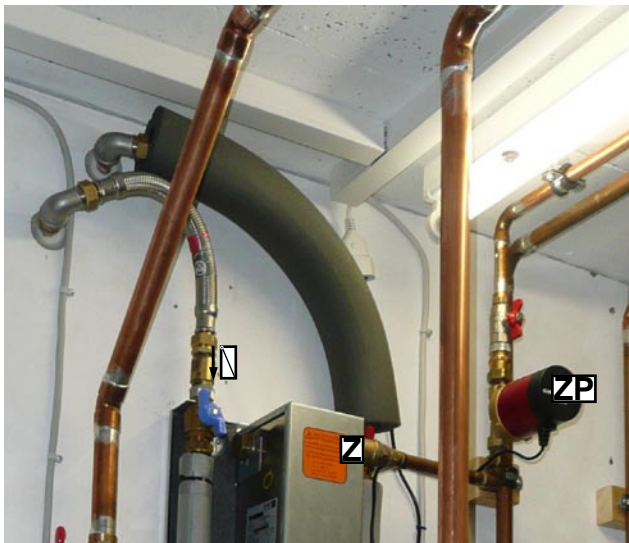

# Umbau Fristar-2 WP in Fristar-3 WP

Fristar-2 WP



Fristar-3 WP

